

# SOLUZ

## MISTURADOR LAVATÓRIO BANCADA 1878 C11 MVS

### DESCRIÇÃO

Funcionalidade e bem-estar para todos os ambientes. A Linha Soluz conta com um mecanismo de vazão substituível (MVS), que otimiza o fluxo de água em residências com baixa pressão, garantindo mais conforto no dia a dia. Além de proporcionar uma solução prática, seu design agrega leveza e modernidade ao espaço.



### TECNOLOGIAS E CARACTERÍSTICAS



Arejador Fixo



MVS

### VANTAGENS

Misturador lavatório bancada, excelente opção para quem busca uma peça para cubas de embutir ou semi encaixe.

### GARANTIA

Garantia: 10 anos.

### CURVA DE VAZÃO

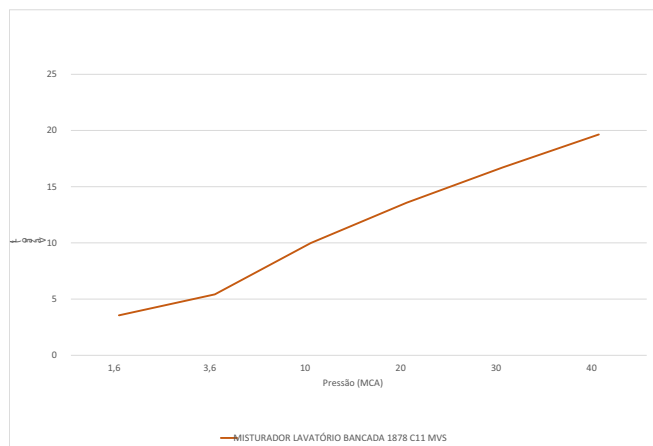

### ESPECIFICAÇÃO TÉCNICA

<b>CLASSE DE PRESSÃO</b>	2 a 40 m.c.a
<b>BITOLA</b>	½" (Dn15)
<b>COMPOSIÇÃO</b>	Liga de Cobre, liga de Zinco, elastômeros e plásticos de engenharia.
<b>TEMPERATURA MÁXIMA</b>	70°C
<b>NORMAS DE REFERÊNCIA</b>	ABNT NBR 14390
<b>CONTEÚDO DA EMBALAGEM</b>	1 misturador montado e 1 válvula universal com tampa.

DIMENSIONAL

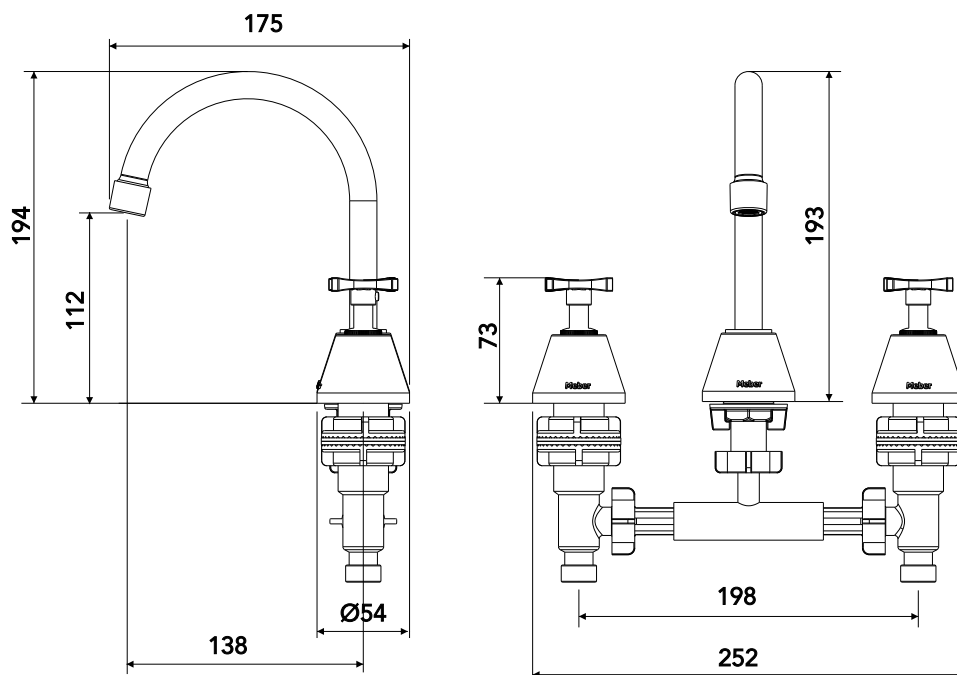

PEÇAS DE REPOSIÇÃO

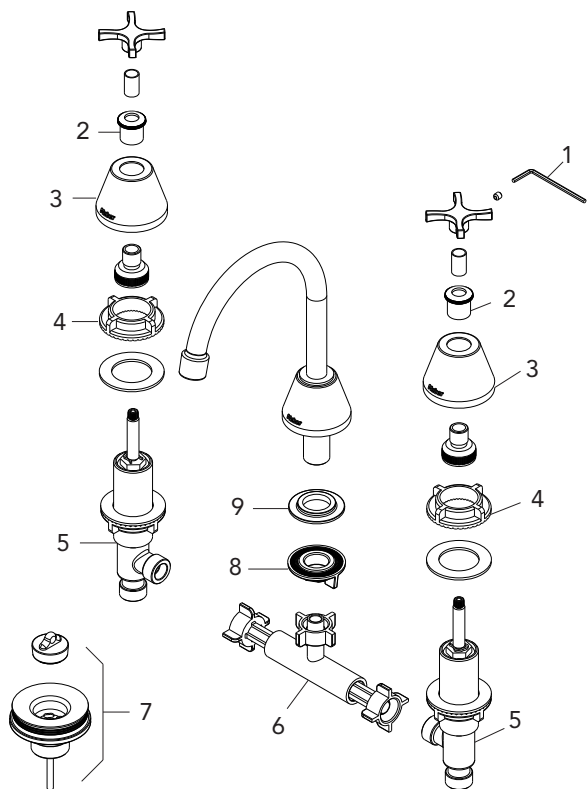

POS	CÓDIGO	DENOMINAÇÃO
1	27210	CHAVE ALLEN 2,5MM
2	25225	APERTA CANOPLA ABS CROM
3	25784	CANOPLA LONGA C 28
4	25222	PORCA LISA VALV LAVAT
5	26065	REGISTRO BIDE/LAVATORIO LATERAL PLASTICO MVS LONGO
6	25760	CONJUNTO LIGAÇÃO MISTURADOR LAVATÓRIO 1/2
7	25558	VÁLVULA LAVATÓRIO 1603 C 7/8" - UNIVERSAL
8	26519	ARRUELA TORNEIRA BALÇÃO
9	25220	PORCA ARRUELA G 1/2 PLÁSTICA

**QUER SABER MAIS?**

Consulte o manual de instalação em nosso site.